



## RECHTLICHE GRUNDLAGE

Arbeits-, Zeichnen- und Schreibtechnik anwenden.



Effiziente, der Aufgabe entsprechende Arbeitsmethodik anwenden. Zeichenträger und entsprechende Zeichengeräte richtig wählen. Den Umgang mit verschiedenen Zeichengeräten im Zeichnen und Beschriften üben. Objekte ansprechend und proportioniert richtig, freihändig skizzieren.



## LEKTION

Zeit 20min

Arbeitsbucheintrag

Titel: „Skizzieren, vom Würfel zum Modell“

Das Freihandzeichnen ist ein historisches und traditionelles Mittel der bildlichen Darstellung und Mitteilung. Eine Zeichnung ist der geistige und handwerkliche Umsetzung von Wahrnehmung und Erlebnis. Die zeichnerische Auseinandersetzung ist eine Disziplin zur Sensibilisierung des Sehens und der Differenzierung des Empfindens für Form, Rhythmus und Abstraktion.

Bedeutung des Skizzierens für die Hochbauzeichner/Innen:

Der Gebrauch des Computers ist heute selbstverständlich. Das Entwickeln des räumlichen Denkens, sowie die Auseinandersetzung mit gestalterischen Problemen und Aufgaben bedingen Kenntnisse und Erfahrungen, die jedoch weit über die Fähigkeit ein Computerzeichnungsprogramm zu erlernen und benutzen hinausgehen. Das Freihandzeichnen und Skizzieren beinhaltet die intensive Auseinandersetzung mit Raum, Form und Funktion und bildet die Grundlage für ein Gestaltungsverständnis. Im Alltag der Hochbauzeichner/Innen ist das Skizzieren das wichtigste Hilfsmittel im Gespräch mit den Architekt/Innen, Besteller und Unternehmer.

Eine zweidimensionale Situation kann in Kürze räumlich dargestellt werden. Der Massstab der Darstellung ist dabei unwichtig, jedoch müssen die Proportionen (Flächen/Volumen) stimmen. Durch ständiges Üben und Beobachten wird das Skizzieren etwas Selbstverständliches werden, etwas, das einem locker von der Hand geht und das jederzeit verfügbar ist. Das Skizzieren ist zudem ein Ausdrucksmittel für persönliche Gedanken, Ideen, Eindrücke, Gefühle und Erinnerungen.

Hinweis: Vermitteln Sie den Lernenden Freude und Befriedigung am Freihandzeichnen!

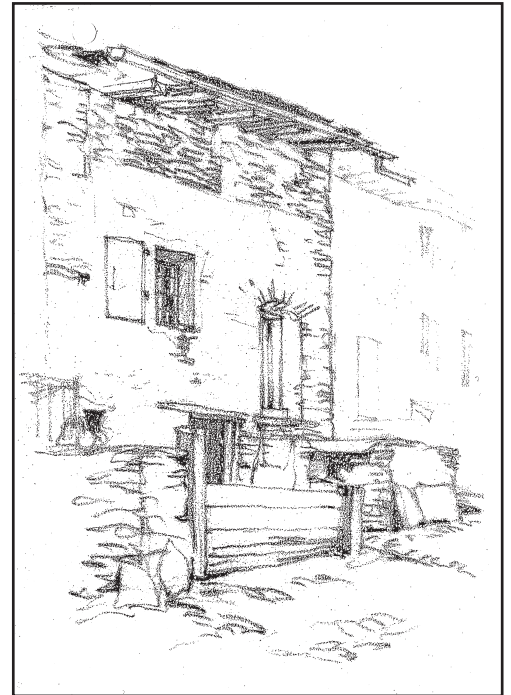

Folie 4.1 freie Skizze

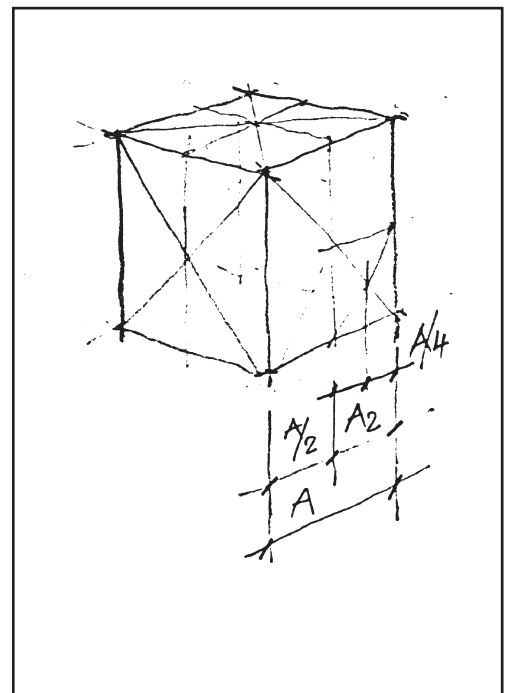

Folie 4.2 Würfel



## AUFGABE

Zeit 120min

Mit vier Holzwürfeln ist eine frei gewählte Komposition zu bilden und zu skizzieren.

### Einführung:

Führen Sie die Kursteilnehmer in die Aufgabe ein und zeigen die ersten Schritte auf. Beim Skizzieren muss die Hand locker sein. Der Stift wird frei über die Papierfläche geführt. Die Hilfslinien bleiben der Zeichnung als Teil des Arbeitsprozesses erhalten. Das Verwenden von Radiergummies ist unnötig. Am besten gleich alle einsammeln.

### Vorgehensweise:

Entweder soll vom kleinen zu grossen Würfel additiv die Skizze aufgebaut werden oder vom Grossen zum Kleinen vorgegangen werden.

Es sind ein paar Vorskizzen ins Arbeitsbuch zu erstellen, bevor in Absprache mit der Kursbegleitung mit der Ausarbeitung der definitiven Skizze begonnen wird.

Material: 1 Papier weiss A4

Beilagen: 4 Holzwürfel

Ziel: Die Lernenden sollen das Gefühl für Proportionen und Verhältnisse entwickeln und das räumliche Skizzieren schulen.

Bewertung

- Sauberkeit der Skizzen
- Umsetzung der Aufgabe
- perspektivische Richtigkeit
- Darstellung der Würfelkomposition



Würfel

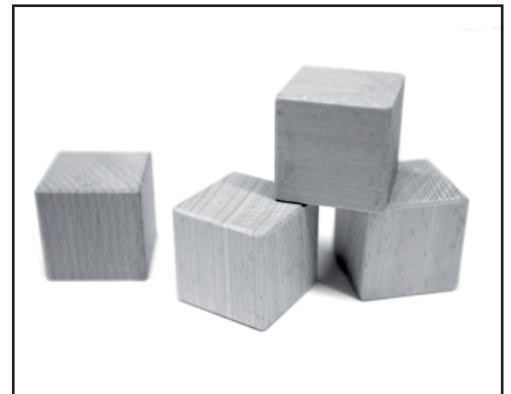

Würfelkomposition

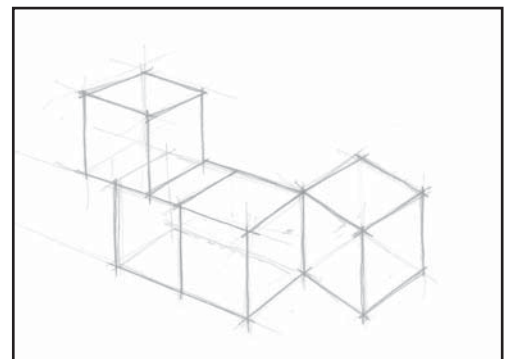

Vorskizze

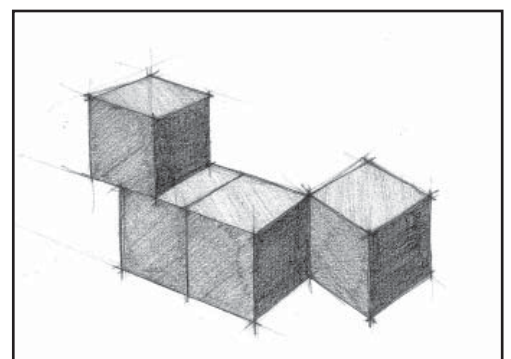

Musterskizze